

DEKDEELPROFIEL (schaal 1:2)

* bevestiging op houten liggers
d.m.v. een RVS bevestigingsstrip geklemd in sponning
lengte = 115 mm
materiaal : RVS staal dik 3 mm
bevestiging : torx-spaanplaatschroef RVS 6x40



DEKDEELPROFIEL

materiaal : Composit, glasvezel versterkte kunststof
afmeting : 40 x 600 mm, lang tot 800 cm
profilering : veer en groef
: bovenzijde fabrieksmatig voorzien van slijtlaag.
kleur : standaard kleuren :
zwart : RAL 9005
rood : RAL 3003
overige kleuren op aanvraag.

bevestiging : RVS bevestigingsstrip / torx spaanplaatschroef

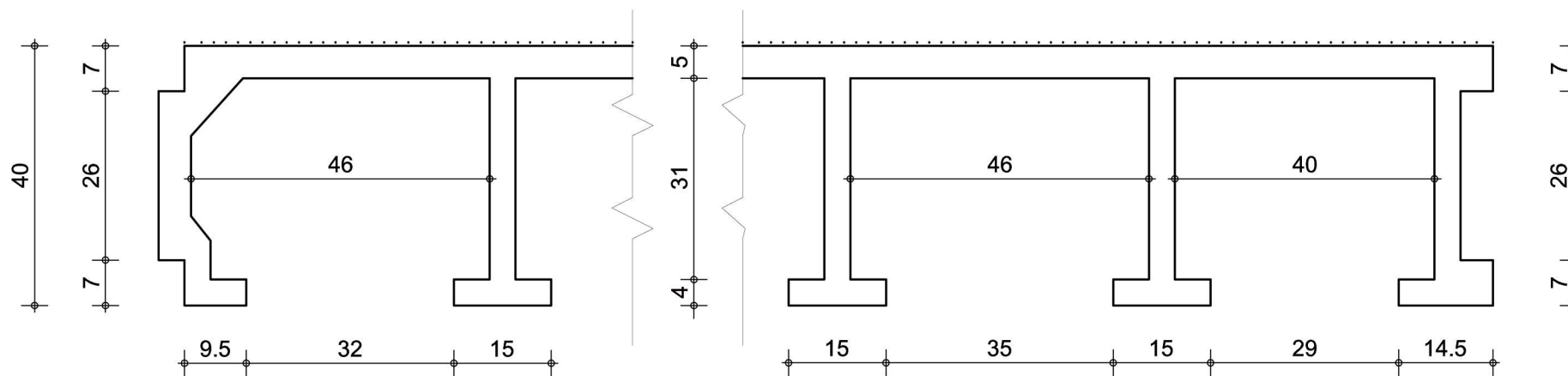

DEKDEELPROFIEL (schaal 1:1)

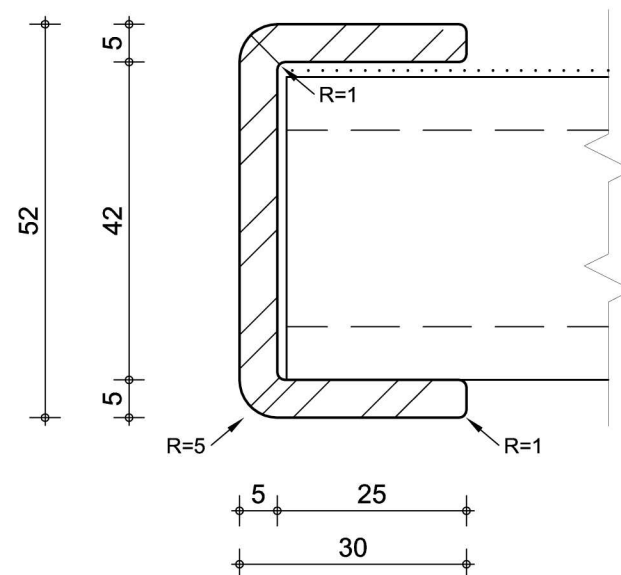

AFDEKPROFIEL (schaal 1:1)